







4 7 3
3 5
6 7 2

No 45



the moon she gathered bachelor buttons she wandered
 what kind of gentle beasts shall we capture for our menagerie?
 I hinted  bewildered epiphany
 my memory eluded me I grasped for it and it vanished I sensed what she knew but she
 wandered aimlessly by the light
 weaving together secrets what kind of gentle beasts shall we capture
 daydreaming drifting hinted bewildered
 vanished I sensed what she knew but she would not speak it a vast
 moon she gathered bachelor buttons she wandered 
 what kind of gentle beasts shall we capture for our menagerie?
 I hinted  bewildered epiphany
 my memory eluded me I grasped for it and it vanished I sensed what she knew but she
 wandered aimlessly by the light
 weaving together secrets what kind of gentle beasts shall we capture

WATER FOUND!

Mansfield County House, Town
 ONE EXPERT WATER FINDER. Artesian well
 Bored and Bunk, giving abundant supplies of Pure Water
 the distinguished patronage of Royalty, all the
 y, County, District, Urban, and Parish Councils throughout
 the Kingdom. Competent and reliable men sent to all
 of the World.
 Address: W. STONE,
 Consulting Water & Sanitary Engineer
 & General Contractor,
 DOLINGBROKE HALL, SPIESBY



*avons le plaisir de
 un numero special*

...to catch a fly by the tail
...who keeps the ability to...
...sweet Emily...
...you're going to get...
...strong, go with your heart, and believe in miracles
...though you have never been... before. Sing as though no one can hear you.
...of intelligent people and the affectio...
...to leave the world of childhood... associatio... of honest work, and endu...
...a healthy child, a garden patch to know

Las formas del Flamenco



ANDREA JIMÉNEZ VÁZQUEZ - 2o. Fonografía / Interpretación

RITMEO PARA NO COMPASEAR

Este sería el lema de este año: entender el compás flamenco, los fornos flamencos, desde lo que está dentro sin pasar por un cuantioso cuento.

Entendimiento todo tiene una técnica, y sí, el filtro de la técnica hay que pasarlo. Pero cómo hacemos una vez tenemos la técnica? ¿Por qué hay más o menos flamenco?

Cuando la técnica más ortodoxa pasa a lo que pasa y ritmo se vuelve flamenco, y cuando ésta pasa por el filtro emotivo, el filtro conflictivo, se convierte en coreografía.

TODO DEPENDE DE CÓMO QUIERAS VER Y SER VISTO.

We set sail over
the 8 of April and
Sunday Night by the
We expect to leave
Llega a algun ritmo...
So that we can answer
without all the way
Brother and sisters
The situation is very
which is twenty four
We set sail over



Abordar las formas del
Flamenco desde un
vocabulario, con el que podamos
construir un lenguaje de manera
que, finalmente, construyamos
una METODOLOGÍA.

La base para cada una de las
formas está en lo óseo y lo
muscular del cuerpo que quiere
obedecer, entendiendo que lo
óseo me proporciona un PULSO y
lo muscular el RELLENO de
ese pulso.

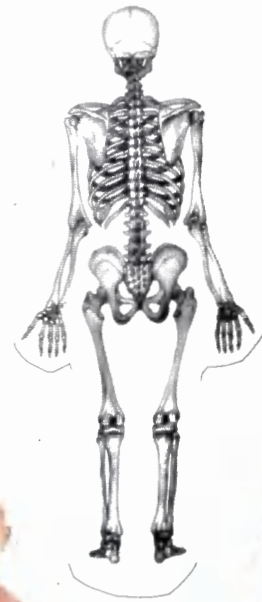
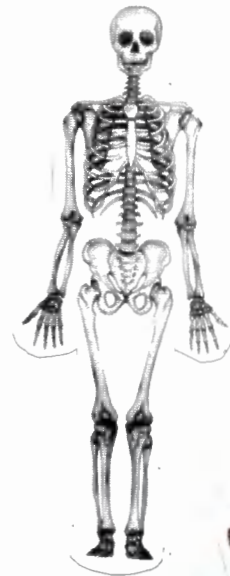

.....
PULSO
(Aquello que está
fuera)
.....

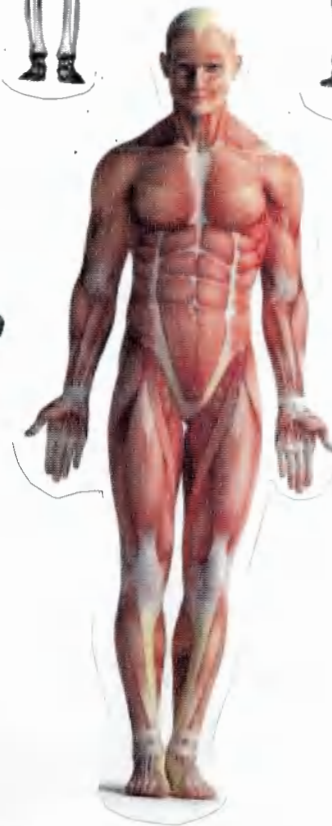

~~~~~  
RITMO  
(Aquello que está  
dentro)  
~~~~~

Para estar en este universo tan diverso, y algo complejo,
aparte de tener presente lo óseo y lo muscular, tendremos
en mente que el poder INTENCIÓN te hará bailar de una
manera u otra, y por tanto serás visto y verás de una manera
u otra. Que los debates nos proporcionen tensiones y
discusiones en nuestros foros, todos válidos. Y que el
silencio debe ser nuestro gran diado, pues es el único
lugar de mover los micropedículos del cuerpo.



VEÁMOS PUES ...



TANGOS

Respirar



Calentar

¡Nos soltó cola!

La conexión con nuestro ADN primate solo a la luz cuando nos metemos en este grupo de fornos. Así que será cuestión de encender el fuego de nuestro organismo, para conectar con nuestro sexo y con la energía sexual. Por eso nos solta cola; desde ese lugar que representa la Fuente de la Vida.

Bailar por tanto es bailar, celebrar y honrar la vida.

¿QUÉ SIGNIFICADOS TIENE EL MOVIMIENTO DE LA COLA?



"Todas nuestras emociones los cargamos sobre nuestra columna, aquella que transporta información de nuestro sistema nervioso; aquella que nos mantiene erguidos frente a los desafíos."

"DESDE EL ARRIBA PUEDES CAER"
 Mientras utilizamos la exhalación podemos bailar
 los hijos, los primos y los bastardos de la familia
 de los tongo.

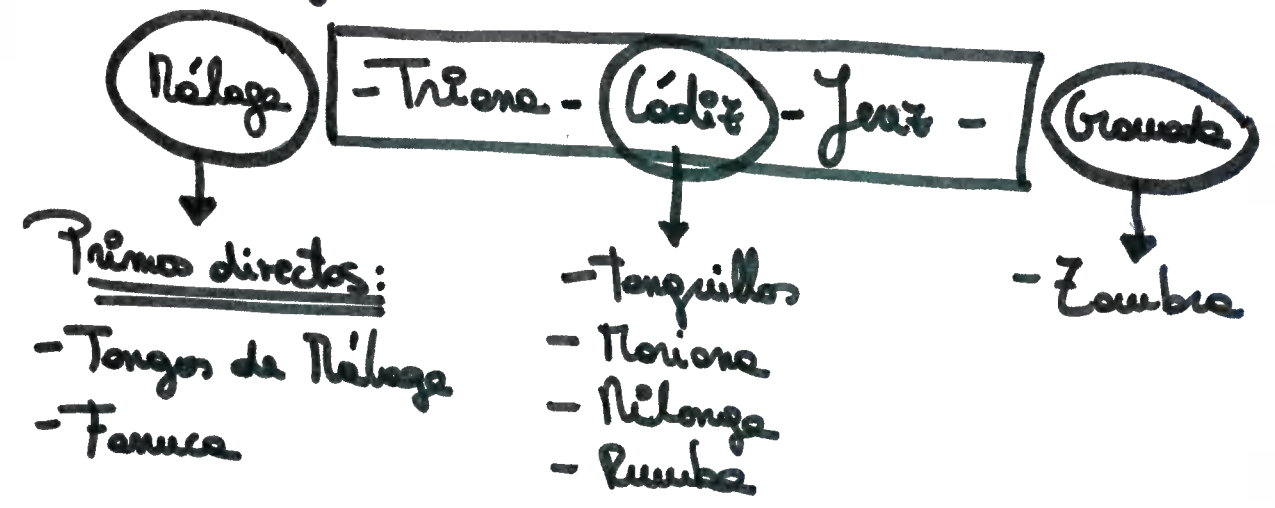

Hijos directos : tieuta - torauto - torauta
Bastardos : Gonstin



→ LA EVOLUCIÓN DEL SER HUMANO:
 ¿Cómo cominamos por Tongos?
 ¿A qué altura están nuestros rodillos, nuestra pelvis
 y nuestro centro?

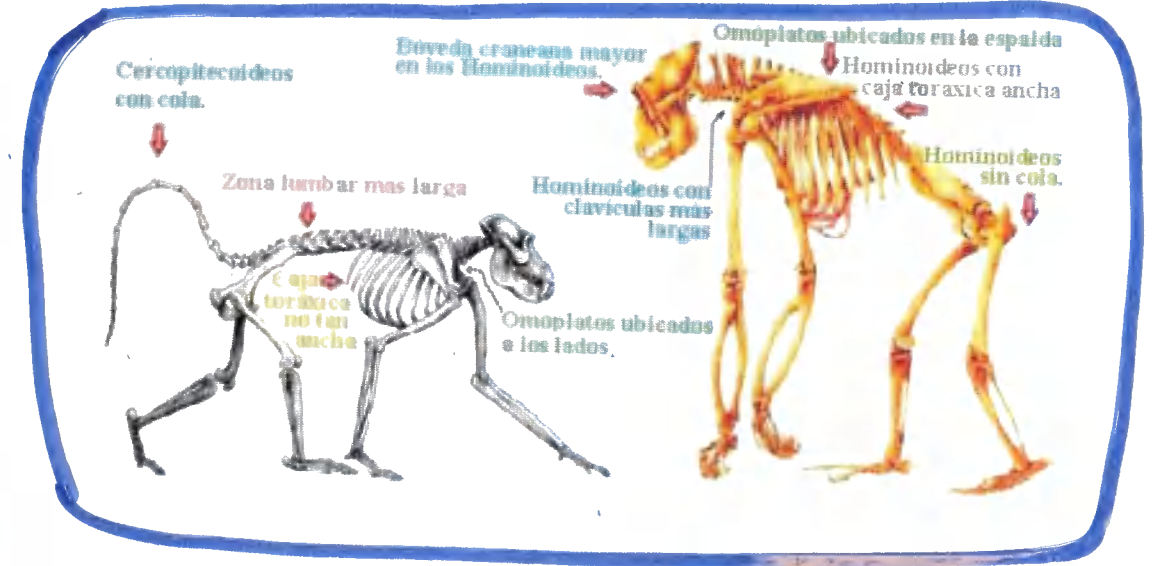

El hecho de reencontrarnos con nuestro pariente primate nos recuerda el hecho de haber sido cuadrúpedos, como Tuleja los trotadores de peso, cómo responde nuestra columna, cómo se posiciona toda la zona pélvica y cómo esto influye en nuestro caminar.

¿Qué no de una forma florece para entredela físicamente?

TANGOS DE NÁLAGA: los brazos al servicio de los pies y la longitud del tiempo.



TANGOS DE TRIANA: los pies al servicio de los brazos y el sentido del humor.



is an adult, whereas I am merely in disguise. I don't doubt that it would have been worse. Anna Quindlen. Some say that life is a family. Life delights in life. reates energy energy. auties which I try to catch as they fly by. of them will ever return? Margot Fonteyn. extinguished. Luisa Sigga. Cio age. too big to attempt. William Van Horne. makes life so sweet. Emily Dickinson. x of chocolates. you never know what you're do someone to love something to hope for. Life itself is the people and affection. Another man, and does not think of me. betrayals of false friends. live the world a bit better, because you have lived. it away. David Viscott. ing hard drag, but well make it. Janis Joplin. to your life and the lives of people you love. Sophia. If youth: It is your mind, you of glittering mica in a long stretch of gray. forget how for you health. Maxwell. It is by spending oneself that why not? is a sign for an interesting life. Nothing is small. it know and nothing is small.

of moments small pieces of ad leave before its finished. that one becomes rich. Soon it is gold. it will not come again. antical disguise. beauty never grows old. strategies because anything. Love as though you have never been. you live as though heaven is one part. To laugh often and much, to to earn the appreciation to appreciate reality, whether by a healthy child. se of life is to discover your. as my age is an adult, whereas I an. the life stage in. ing. if you love anything, why? which bridged the family.

Fardillos de papel...

¿Cómo separo la guitarra del
cante en mi baile sin que
éste sea sólo percusión?

¿QUIÉN LLEVA LAS
BATUTAS?

↓
Para estar en sintonía
con el cante hay que
estar preparados en todo
momento:

EL REBOTE Y EL CAMBIO
DE PESO

↓ ↓
LOS TARCAYES Y LAS ESCOBILLAS.



Al separar el cante de la guitarra podemos probar y sentir
más ritmicamente. El hecho de estar "ready" por parte del
baile/a nos permite esa flexibilidad rítmica y poner y
trabaja los elementos de las formas donde yo quiero.
Para poder hacer esta conexión rítmica a través del rebote
debemos entender nuestros pies como si fueran pines.

EL "ABC" DEL ZAPATEADO

Las vocales nos dan peso. Todos los demás posibilidades que ofrece el pie están los consonantes. Con todo podemos formar palabras (mecánicas) que funcionan pesas (zapateados).

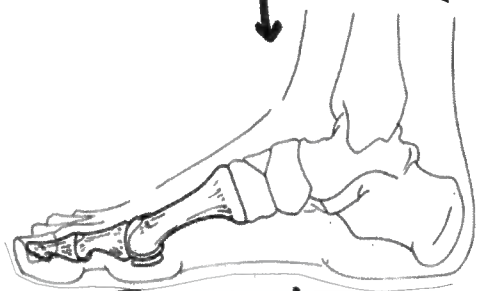

PLANTA



MEDIA



TACÓN

"ARTICULAR LAS PALABRAS PARA PRODUCIR SONIDO"

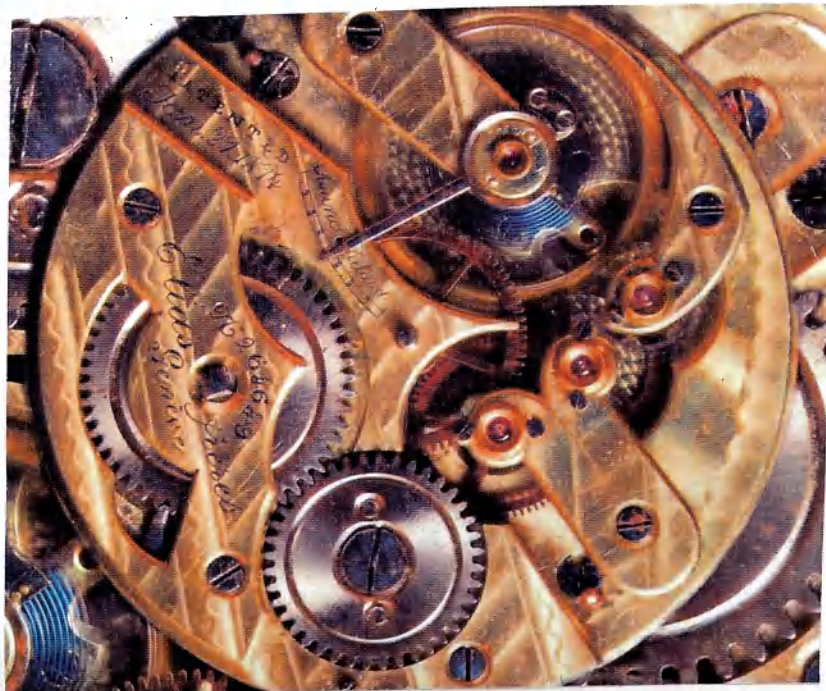

vis We set sail here
at the 8 of April and
Sunday Night by
We expect to leave
to send me an ans
without fail Give me
Brother and Sister
The ... an
go to the ...
as You in good health
I thank you for it
we the situation very
at last I am arrived
which is twenty four
vis We set sail here
at

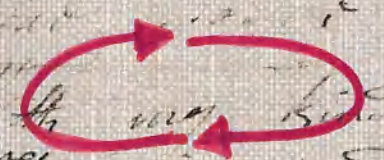

Elasticidad...

TARANTO:

El taranto del taranto es como el taranto: cuando el taranto se estira sobre y motivo plauteramente; cuando se mueve como por gula hasta que me sois.

Por este motivo debo aprender a abandonar el taranto y que sea que tono de la guitarra de que código.

De esta manera también entenderemos cuando escriben las letras.
¿Para adquirir esta flexibilidad?

RESPIRO

Un taranto elástico con el símbolo del 3+1 o el símbolo del triángulo:

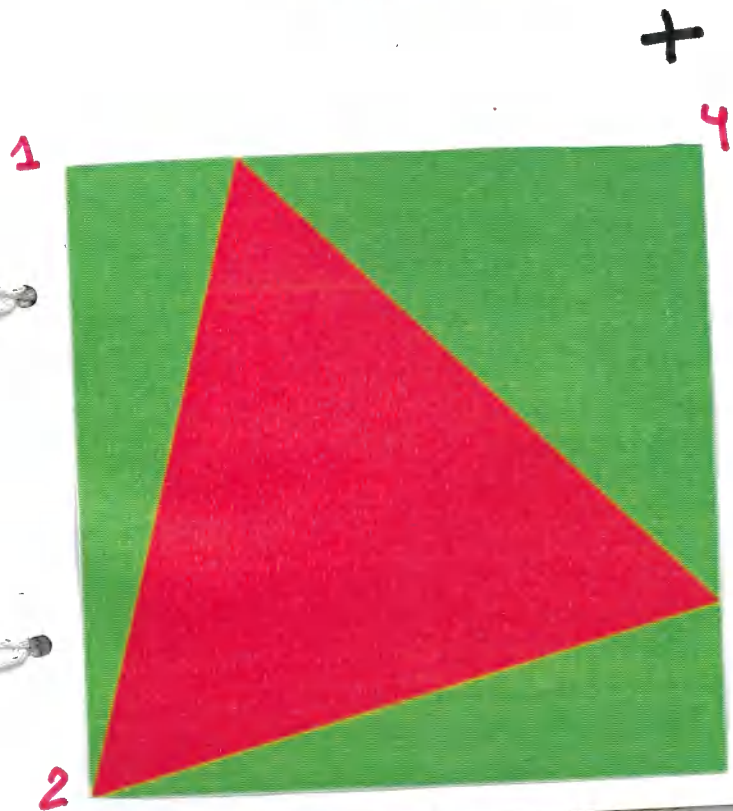

Ruedas de 4 en los que el número "4" es el flexible:

Primera: ¡VOY!

Segunda: ESTAMOS.

Tercera: ¡LISTOS?

Cuarta: CERRAMOS.

El concepto de rueda 3+1 va imbuendo de la misma manera que se cambian las ruedas de un coche, hasta que llega el momento que te obliga a parar, es decir, llegas al límite del resorte.

De nuevo, para trabajar esta equidad en un cuerpo tan permeable, uniremos el trabajo de la respiración, abriendo y liberando el oro y el plomo, tanto al bailar la letra como al remotorla: **EL RITMO EN EL SILENCIO.**

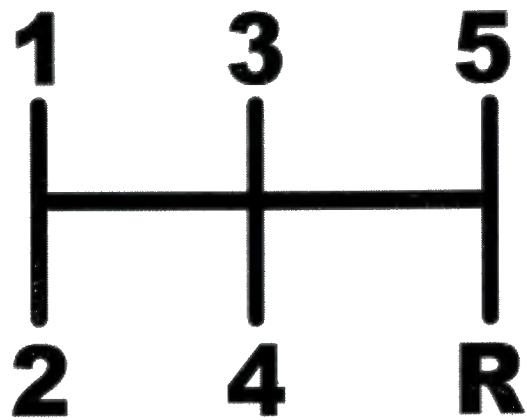

FABRIQUE DE MUSELIERES
CANINE-GALBE



SYSTEME G. ALBERTIN
Breveté S.G.D.C.

Meditaciones con:

SEGUIRIYAS
Y MAS...

SEGUIRIYAS, SERRANAS Y LIVIANAS

.....
¿Cómo trabajo el cambio de
peso desde la rodilla?

Busco los huecos, los rincones,
para buscar el silencio en la
caída del pie hacia el suelo.

De nuevo, investigamos todas las
posibilidades de apoyo de mi
pie.



Un compés "pentagonal" en el que vemos de un
punto a otro rellenando el hueco del silencio
y haciendo desaparecer el cuerpo en el compés.

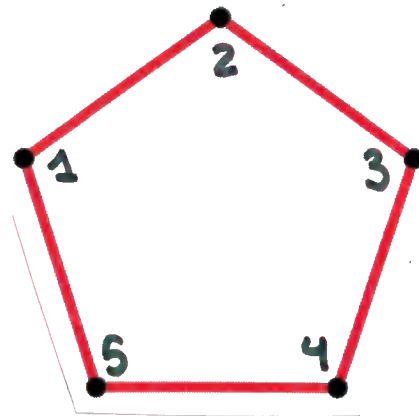

CANTE →
(FLEXIBILIDAD)

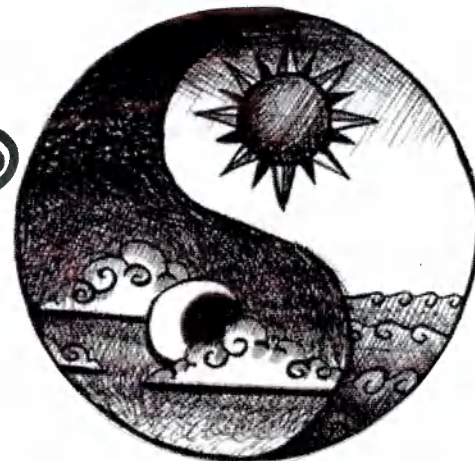

← GUITARRA
(REGULARIDAD)

LOS BRAZOS, EL TRONCO, LA ESPIRAL Y LAS MONEDAS:

Una moneda en cada mano, sin que seigan, rotan los brazos siguiendo el sentido de la espiral, esa espiral que nos lleva a la tercera dimensión: la dimensión de las emociones, la dimensión del conflicto. Sin ésta no existe la duda.

¿Cómo llegar a esta esfera corporal que usa el sentido de la espiral? Desde el metrique: el dueño de la tridimensionalidad.

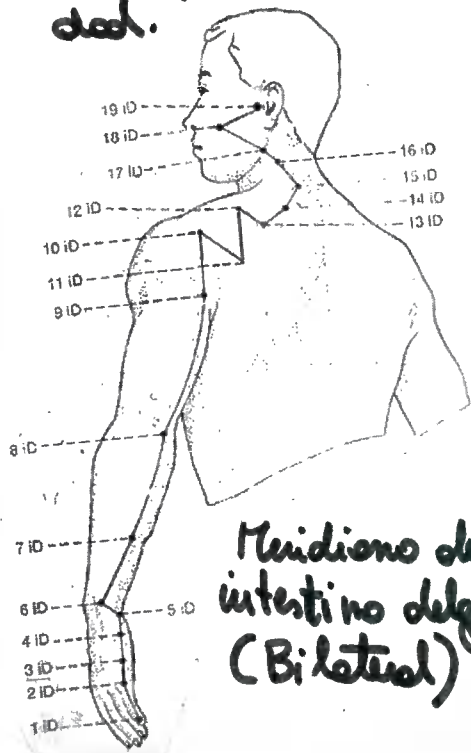

Meridiano del intestino delgado (Bilateral)

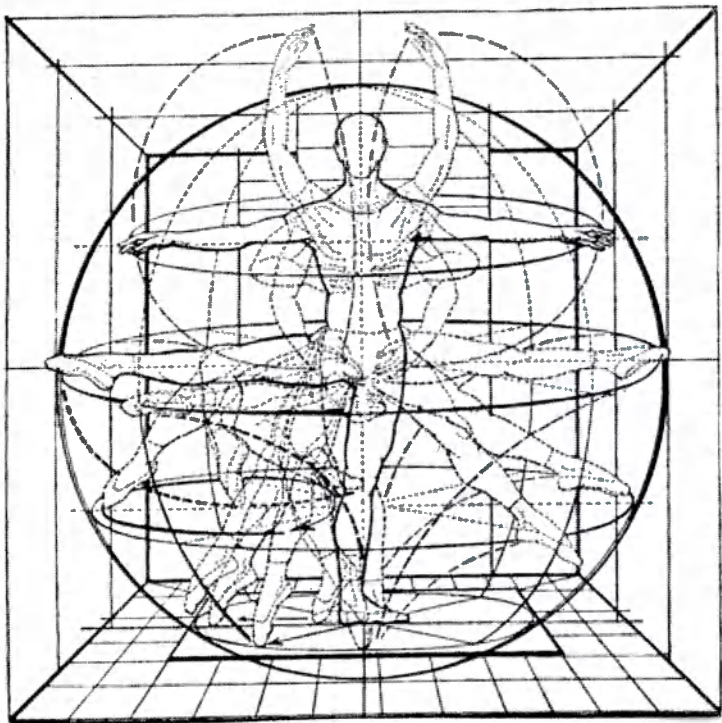

STYLE ET COMPOSITION.
DEVOIRS DE REDACT
(Reforme du Certificat d'études)
Arrêt ministériel du 29 décembre 18
Instruction civique. — Le Président
de la République doit ve
nirment. Expliquez à votre petit frère ce q
est nommé, pour combien de temps, quel est
son but d'après ce que l'on prépare des fêtes
et fonctionnaires et quels personnages font le
Moralité. — Dévoûment filial.
pensionnaire, vient d'apprendre que, par sa
bles, ses parents sont dans une véritable gé
de quoi se suffire. Il écrit immédiatement
part de sa résolution d'entrer dans une mais
sorte il pourra bientôt venir en aide à sa fa
Histoire. — Le règne de Henri IV. Ré
gime de Henri IV; insistez surtout sur son ad
stéographie. — De Paris à Belfort. Ré

COURS LARIVE & FLEURY
cinquième année de Grammaire
TOLÉRANCES ORTHOGRAPHIQUES
Admisés dans les Examens et Concours
Ministère de l'Instruction publique (Arrêté du
et du Ministère de la Guerre (Circulaire du 15
1900)
Noms composés. — Les noms co
lontours s'écrivent sans trait d'union.
Pluriel des noms empruntés
langues. — Lorsque ces mots sont u
dans la langue française, on tolérera q
forme suivant la règle générale. Ex.: d
des départs.
Pluriel des noms propres. — On n
les cas que les noms propres précédés d
prennent la marque du pluriel: Les Cor
Trocques; — des Virgiles (exemplai
Trocques (éditions). Il en sera de même
propres de personnes désignant les ce
sonnes. Ex.: des Messenaux.

PAR
LARIVE & FLEURY
Édition
conforme à l'Arrêté
du 25 juillet 1910
relatif à la
**nomenclature
grammaticale**

Librairie Armand Colin
103, Boulevard Saint-Michel, Paris

nos lui direz pourquoi on perdure des fêtes en
fonctionnaires et quels personnages font le r
Moralité. — Dévoûment filial. Le jeune
pensionnaire, vient d'apprendre que, par suite d
bles, ses parents sont dans une véritable gé
de quoi se suffire. Il écrit immédiatement à s
part de sa résolution d'entrer dans une mais
sorte il pourra bientôt venir en aide à sa fa
Histoire. — Le règne de Henri IV. Ré
gime de Henri IV; insistez surtout sur son ad
stéographie. — De Paris à Belfort. Ré

MEURIS-OS

BULERIAS



Calentamiento melodramático para llegar al sentido de la FUENTE, a través de pausas, pulso y doble tiempo, y entrando en la lateralidad desde las posibilidades que nos ofrecen los roles.



Alameda: ←
NUDO



Remate: DESENLACE ←



HISTORIETA BULERÍSTICA

→ Placaje: PRESENTACIÓN

Para bailar esta forma hay que bailar lo mejor de cada uno.
 ¿Cómo bailar lo mejor de cada uno por bulerías? Bailando
 desde otro que no seas tú, ya que cuando no eres tú fuenciones
 desde tu disciplina.

IMPROVISACIÓN + REBOTE + PELLIZCO = BULERÍAS Y SUS
 VARIANTES



ENTRAR PARA SALIR
 (SÍNDROME DEL
 CÍRCULO)

LARIVE ET FLEURY
 DEUXIÈME ANNÉE DE GRAMMAIRE

SUPÉRIEUR — 11 à 13 ANS

13 Noms composés. — Les noms composés pourront toujours s'écrire sans trait d'union.

18 Pluriel des noms empruntés à d'autres langues. — Lorsque ces mots sont tout à fait entrés dans la langue française, on tolérera que le pluriel soit formé suivant la règle générale. Ex. : *des exéats* comme *des déficits*.

19 Pluriel des noms propres. — On tolérera dans tous les cas que les noms propres précédés de l'article pluriel prennent la marque du pluriel : *les Corneilles* comme *les Gracques*; — *des Virgiles* (exemplaires) comme *des Virgiles* (éditions). Il en sera de même pour les noms propres de personnes désignant les œuvres de ces personnes. Ex. : *des Meissonniers*.

TOLÉRANCES ORTHO

ARITHMÉT

Cours Moyen & Certificat

ARITHMETIQUE & CALCUL

SYSTÈME MÉTRIQUE

EN

LEÇONS COMPLÈTES ET CON

PAR MAURICE ROYF

COURS SUPÉRIEUR — 11 à 13 ANS

LA DEUXIÈME ANNÉE

OTROS CANTARES

Los mensajes en la idea por bulucios = DESEQUILIBRIO

Florar no permite ir de la mano con el canto. Para esta relación (como por cualquier otra) debemos respirar y, posteriormente,

exhalar → EXHALAR = DAR → Para poder recoger hay que dar.

Para recoger la vida del cuerpo en el "7-8-9-10" será mejor jugar la plus = "ENTRAR PARA SALIR" en la articulación corporal.

↓
¿PASIÓN?

↓
Para un cuerpo consciente será necesario buscar un equilibrio entre el cuerpo técnico y el emocional.

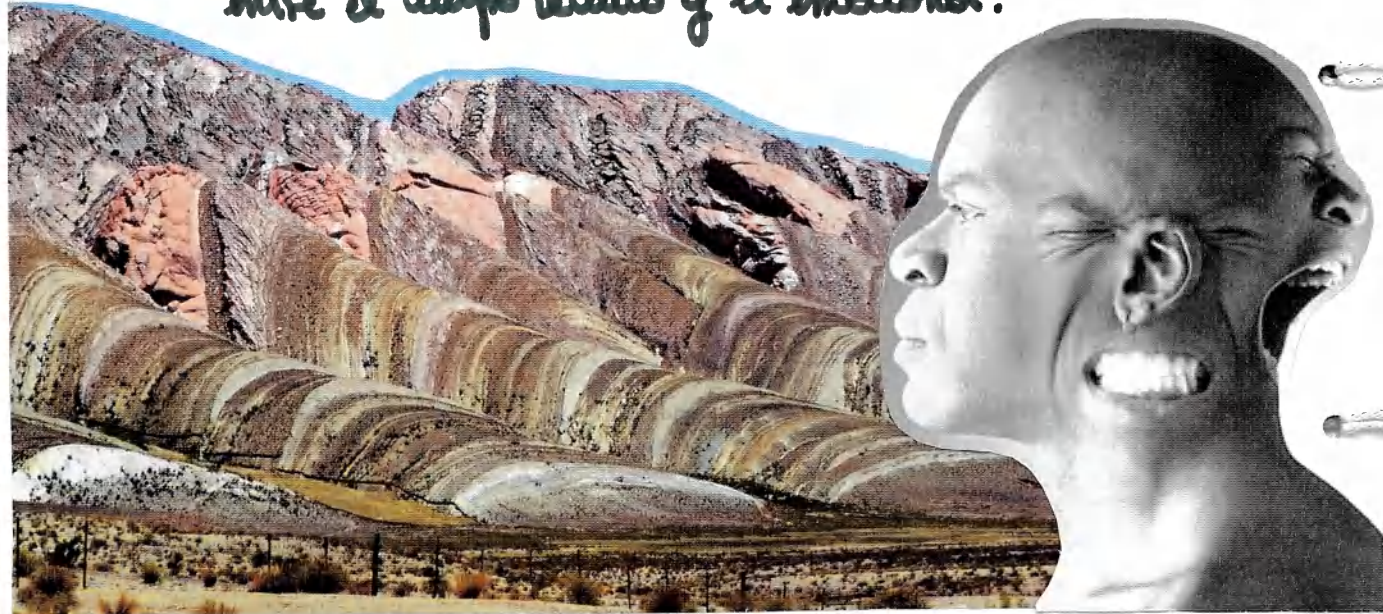

FANDANGOS

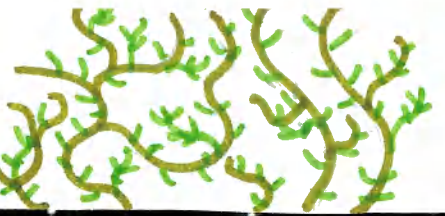

¡/ el tobogán de los brazos!
Los brazos son el cuerpo del cuerpo, aquellas que nos unen con personalidades, actitudes y estados de ánimo.
Los gestos nos delatan, pero el que puede hacer magia con ellos puede desprenderse de todo esto.



FANDANGOS = CANTES POPULARES = FOLKLORE

Si escuchamos hace que son atractivos

→ ¡TODOS VAN A LA UNA!

Si juntamos la magia de los brazos y este cuerpo = DESAFEGO DEL CORPÁS.

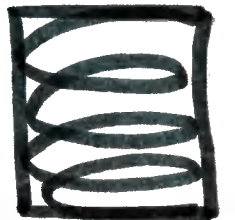

"SIN SILENCIO NO HAY SONIDO"

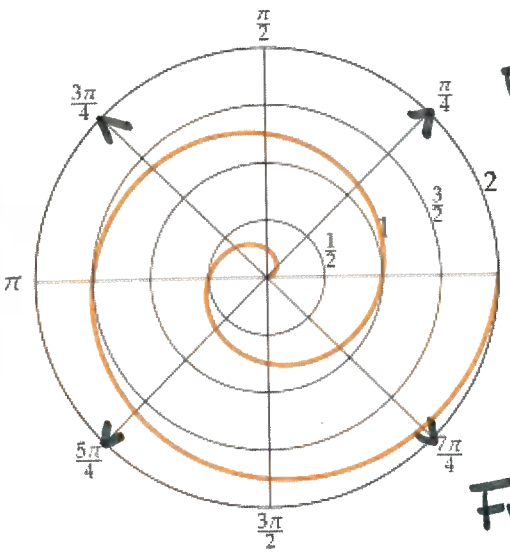

Escuchar y entender
el silencio como
nuestro amigo,
amigo el que
confiar nuestra capacidad
de generar sonido.

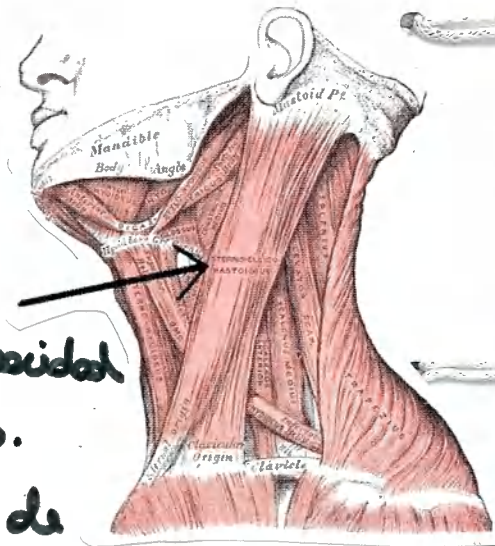

Friciones y choques de

cuercos. Direccion con fuerzas dispersas que generan "melodias".

Al fin y al cabo: MOVIMIENTO. De la misma manera que se genera el sonido, el cuerpo genera ESPIRALES. Iniciados desde el centro, seguidos por un eje que trabaja a nivel axial, vertical y horizontal: ¿FUERZAS / DIRECCIONES DIAGONALES?

TUTOR DE LAS ESPIRALES

ESTERNOCLAVICULAR

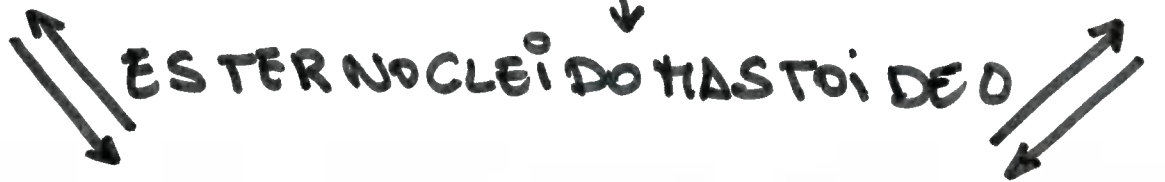

itation of several of our contemporaries, who are liberally giving
eight thousands of pounds, their globes, and their immense effects
present, we have it in contemplation to endeavour to keep
the generosity we see around us, by offering some gift to the
countless subscribers to our work. Being desirous of acting with
liberty worthy of our name, we have determined on making the pre-
sent handsome as possible. But we find a difficulty in putting upon
it new. Giving money is an old and somewhat vulgar idea, for
rather not insult our friends by the offer of pecuniary assist-
ance, we thought of making a lottery of it, and giving our
share to any one who happened to draw a bill; but, on reflection,
we consider this a prudent or respectable course.
It had been in contemplation to give a sirloin of beef to every sub-
scriber a year, a leg of pork to those who paid for six months, and
a mutton chop for a quarterly subscription; but, on consider-
ation, there was no novelty in the scheme, for a somewhat
similar one had been tried several years ago at the Lyceum, when
it offered as an attraction; but the coolness of the public towards
it was only increased by the plan.
At length we come to the conclusion, that the most handsome
gift we can offer our subscribers is a husband or a wife. Such of
them as are already married may, if successful, exchange the wife
for a copy of the *Canine Lectures*. Our plan of the distri-
bution is as follows:—Every male subscriber, on paying for a year
or two years, if he likes, will deposit his name with the
stating whether he is married or unmarried. He will receive
at the time of paying his subscription, and the same course being
taken by the female subscribers, those who get the corresponding
bill be entitled to the privilege of becoming man or wife.

¡AY!

CAÑA

Y el "fantástico control."



¿Cómo cambia el cuerpo? ¿Desde qué momentos hasta qué momentos? Era relación a la "Fuente de la Vida" de los TÁNGOS, una de las que en esta forma, con sus profundas "¡AY!", indican el útero para, una vez más, entender el pulso y el cuerpo desde su origen primario: desde ese RECUERDO.



¡ABRIR LOS PIES DENTRO DEL ZAPATO!

Ya que nos vamos a las profundidades, queredonemos para irnos bajo los capas de musculatura superficial (aquella que nos permite movernos) e indagar en la musculatura profunda (aquella que nos da la propriocepción). Esto nos permitirá expandir nuestros extremidades y entender el juego muscular: "PARA RECOGER HAY QUE DAR



Esta memoria es en relación a las clases impartidas por Juan Carlos Leide y su propia metodología de trabajo y estudio del flamenco. Tu intención es poder seguir creando más álbumes como éste que recopila ideas, sensaciones y en los que se viva "desplazando" al baile flamenco.



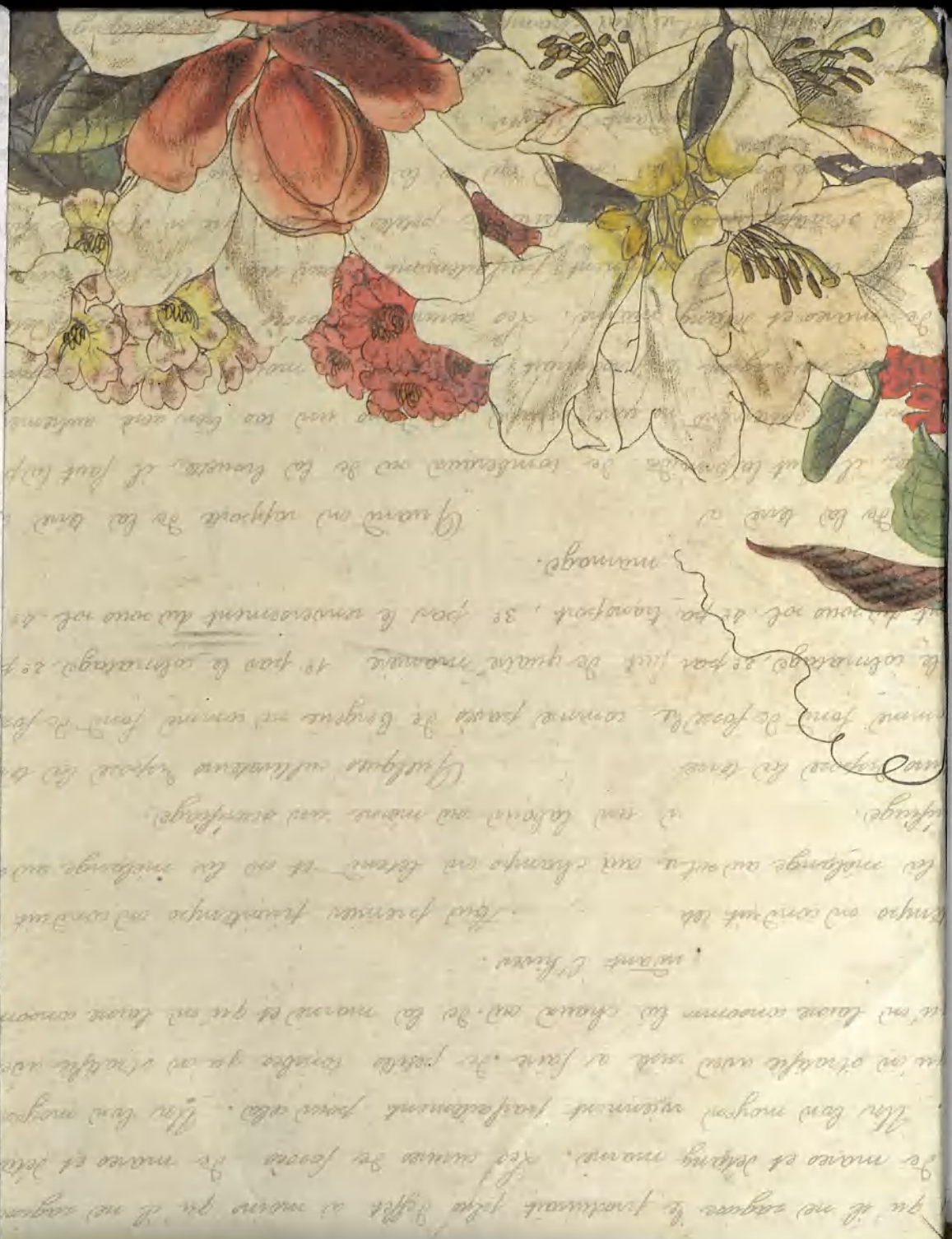

[Faint, mirrored handwriting from the reverse side of the page, appearing as bleed-through. The text is mostly illegible but appears to be a French letter or document.]